

사용자 설명서



핸드 드라이어 Valiryo HD Airsword 2x360°

VALIRYO 
The Drying Experience

목차

안전 경고	1페이지
설치 및 사용 지침	2페이지
언박싱: 제품 소개	3페이지
기능 및 장점 알아보기	4페이지
제품 설치 과정	5페이지
청소 및 유지 관리 팁	6페이지
기술 데이터	7페이지
다른 제품 탐색 및 Valiryo에 문의하기	8페이지

안전 경고

이 섹션을 주의 깊게 읽어주세요!

이 장치를 올바르게 사용하지 않으면 심각한 개인 부상이나 재산 피해를 초래할 수 있습니다. 제조업체는 장비의 오용에 대해 책임지지 않습니다. 장치를 무단으로 조작하면 보증이 무효화됩니다.

- 공기 흡입구 및 배출구를 막거나 방해하지 마십시오.
- 어린이나 성인이 장치에 올라타지 않도록 하십시오. 손상될 수 있습니다.
- 수리 또는 조정 시:
 - 수리를 수행하기 전에 장비의 전원을 차단하십시오.
 - 수리는 공인 서비스 센터에서 수행해야 합니다.
 - 케이블이 손상된 경우 위험을 피하기 위해 제조업체, 서비스 대리점 또는 자격을 갖춘 전문가가 교체해야 합니다.
- 장비를 무단으로 수정하지 마십시오. 화재, 감전 또는 사고를 초래할 수 있습니다.
- 장치를 보호하고 지역 전기 안전 규정을 준수하는 것이 필수입니다. 의문이 있는 경우 설치업체에 문의하십시오.
- 가스, 폭발물 또는 인화성 물질이 있는 장소에서는 장치를 사용하지 마십시오. 장비의 표면은 집중적으로 사용하면 뜨거워질 수 있습니다.
- 경고: 이 기기를 욕조, 샤워실, 세면대 또는 물이 담긴 다른 용기 근처에서 사용하지 마십시오.
- 전원 코드 안전 경고: 전원 코드가 손상된 경우 위험을 피하기 위해 제조업체, 애프터 서비스 또는 동등한 자격을 갖춘 전문가가 교체해야 합니다.
- 모델 110: **100-127V** 전압 범위 내에서 설치해야 합니다.
- 모델 220: **220-240V** 전압 범위 내에서 설치해야 합니다.
- 이 기기는 기능적 목적을 위한 접지 연결을 포함하고 있습니다.

어린이 및 능력이 제한된 개인의 사용

이 장치는 8세 이상의 어린이와 신체적, 감각적 또는 정신적 능력이 제한되었거나 경험과 지식이 부족한 사람이 적절한 감독 또는 안전한 사용에 대한 지시를 받고 위험을 이해한 경우 사용할 수 있습니다.

어린이는 장치로 놀아서는 안 됩니다. 청소 및 사용자 유지 관리는 감독 없이 어린이가 수행해서는 안 됩니다.

ISO 7010-P026 - 이 장치를 욕조, 샤워실, 세면대 또는 물이 담긴 다른 용기 근처에서 사용하지 마십시오.



이 안전 심볼은 장치를 욕조, 샤워실 또는 물이 담긴 저장소 근처에서 사용해서는 안 된다는 것을 나타냅니다.

그 목적은 전기적 위험을 방지하고 높은 습도나 물과의 직접적인 접촉이 있는 환경에 노출되지 않도록 하여 사용자 안전을 보장하는 것입니다.

감전이나 장비 오작동의 위험을 줄이기 위해 항상 이 경고를 따르십시오. 설치 지침에 명시된 대로 건조하고 적절한 조건에서만 장치를 사용하십시오.

설치 및 사용 지침

핸드 드라이어 설치 위치는 어떻게 선택하나요?

다른 모델과 달리 Valiryo는 정면 건조 방식을 제공합니다. 이는 사용자가 드라이어를 향해 서서 팔을 자연스럽게 뻗어 각 손을 건조 링에 넣는다는 뜻입니다. 따라서 드라이어는 설치 위치에 따라 적절한 높이에 설치되어야 합니다(다음 섹션 참조). 또한 사용자가 장치 앞에 설 수 있는 공간을 선택하는 것이 중요합니다. Valiryo는 모든 사람에게 쉽고 인체공학적 건조를 제공합니다.

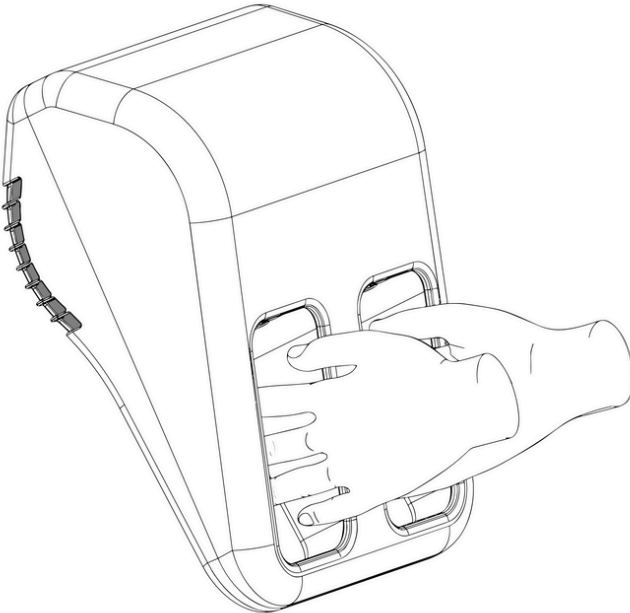

핸드 드라이어는 어떻게 작동하나요?

설치 후(다음 섹션 참조), 전원 콘센트에 연결하면 작동을 시작합니다. 드라이어는 건조 영역 주변에 위치한 적외선 광학 센서를 통해 자동으로 켜집니다. 손 하나 또는 양손이 건조 영역에 들어가면 작동됩니다.

또한 손이 건조 영역에 감지되면 UV 조명이 켜져 추가적인 위생을 제공합니다. 불필요한 에너지 소비를 방지하기 위해, 드라이어는 작동 후 180초가 지나면 자동으로 꺼집니다.

언박싱: 제품 소개

박스 안에는 무엇이 들어 있나요?

핸드 드라이어 외에도, 원산지 국가에서 바로 사용할 수 있도록 준비된 제품(180cm 전원 케이블 포함)과 함께 박스에는 다음 항목이 포함되어 있습니다:

- 벽면 설치용 플레이트
- 안전한 설치를 위한 나사 및 벽 플러그
- 케이블 숨김 설치용 커버
- 이 매뉴얼에 접근할 수 있는 QR 코드가 포함된 빠른 시작 가이드

제품이 도착하면 운송 중 손상되지 않았는지 확인해 주세요. 또한 반품이 필요할 경우를 대비해 박스를 며칠간 보관하는 것을 권장합니다.

핸드 드라이어의 다양한 구성 요소 알아보기

우리의 핸드 드라이어는 하나의 컴팩트한 유닛입니다. 아래에는 외부에서 구성 요소를 식별할 수 있도록 두 개의 도해를 통해 각 부분을 소개합니다: 지역에 맞춘 전원 케이블, 근접 센서, UV 조명, 디퓨저, 공기 필터.

장치의 공기 흡입 측면(왼쪽)에는 최소 50mm의 여유 공간을 확보하는 것이 중요합니다.

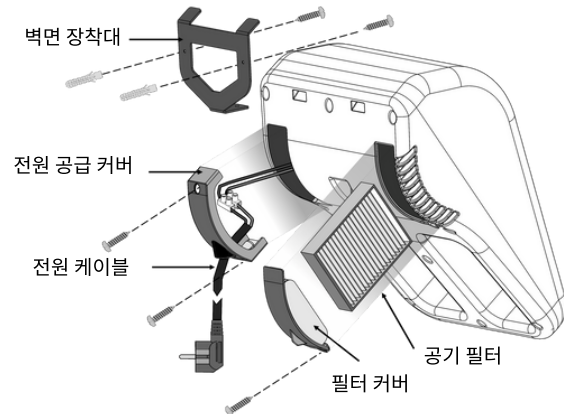
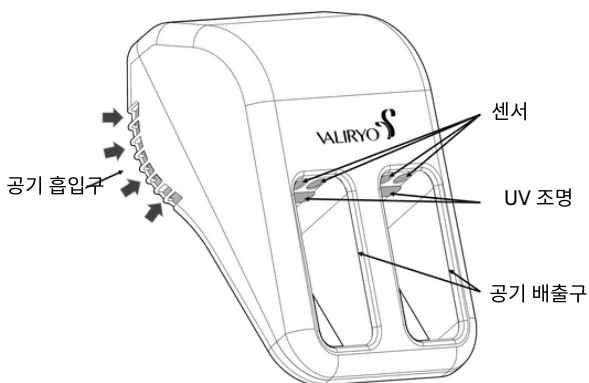

기능 및 장점 알아보기

당사의 핸드 드라이어는 시장에서 유일한 360°x2 모델로, 각 손을 위한 개별 건조 영역을 갖추고 있으며, 고급 Air Sword 기술을 사용하여 360° 감싸는 공기 흐름을 제공함으로써 빠르고 완전한 건조 경험을 보장합니다. 손이 건조 영역에 들어가면 자동으로 작동되어 매끄럽고 비접촉식의 사용 경험을 제공합니다.

Valiryo는 첨단 기술, 위생적 이점, 모든 연령과 능력을 위한 사용 편의성을 결합하여 핸드 드라이어의 기준을 새롭게 정의합니다. 종이 낭비와 비효율적인 솔루션과는 작별하세요.



더 높은 위생

Valiryo는 페인트에 항균 첨가제를 포함하고 있으며, 박테리아와 바이러스를 포함한 미생물의 증식을 줄이는 데 도움이 되는 자외선(UV) 조명을 갖추고 있습니다.



인체공학적 건조

당사의 드라이어는 팔을 회전시킬 필요 없이 손을 앞으로 뻗는 보다 자연스러운 손 위치를 유도하여, 이동성이 제한된 사람들에게도 더 쉽게 접근할 수 있도록 설계되었습니다.



더 높은 효율성

각 손을 감싸는 건조 방식과 강력한 모터 덕분에 완전한 건조를 위한 사용 시간이 짧아져 에너지 절약 효과를 얻을 수 있습니다.



고인 물 없음

물을 뒤쪽으로 유도하도록 설계되어 사용자에게 튀는 것을 방지하고 표면에 물이 고이지 않도록 하여 습기, 오염, 불쾌한 냄새를 방지합니다.



연두색



무광 블랙



유광 그레이



연핑크



유광 화이트

제품 설치 과정 4단계로 이루어진 두 가지 설치 방식

1단계. 전기 연결

옵션 1: 콘센트에 직접 연결

옵션 2: 전기 네트워크에 직접 설치

- 전원 커버의 나사 두 개를 제거하고 연결 단자에 접근합니다.
- 나사를 풀어 플러그 케이블을 제거합니다.
- 위 이미지에 표시된 전원 커버로 교체합니다.
- 전원 공급 장치의 전선을 연결 단자에 연결합니다.

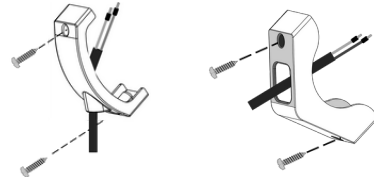

2단계. 벽면 브래킷 설치

1. 전기 네트워크에 직접 연결하는 경우에만 해당: 케이블 출구 기준으로 구멍 "B"를 수직으로 46mm 위, 수평으로 37mm 왼쪽에 위치시킵니다.
2. 구멍 "A"와 "B"를 드릴로 뚫고, 플러그를 삽입한 후 벽면 브래킷을 배치하고 나사로 고정합니다.

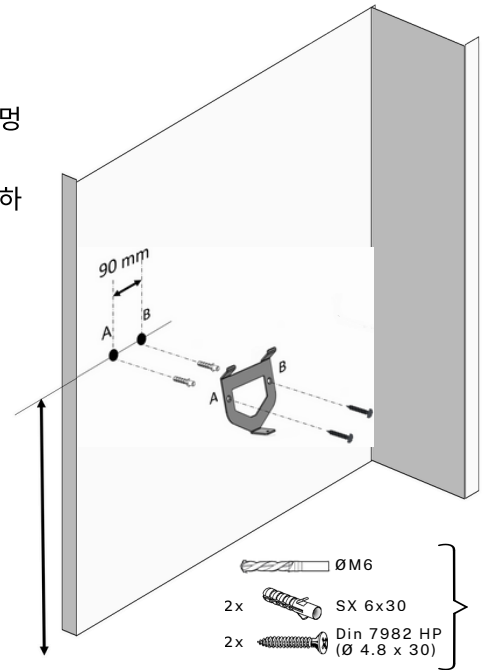
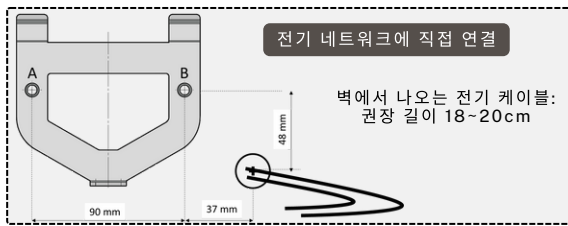

3단계. 핸드 드라이어 설치

금속 브래킷을 이용해 장치를 벽에 설치합니다.

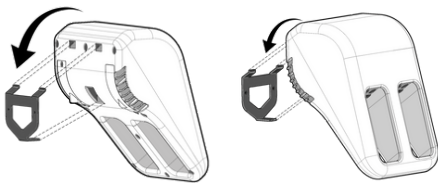

4단계. 장치 고정

장치 뒷면에 보안 나사를 조입니다.

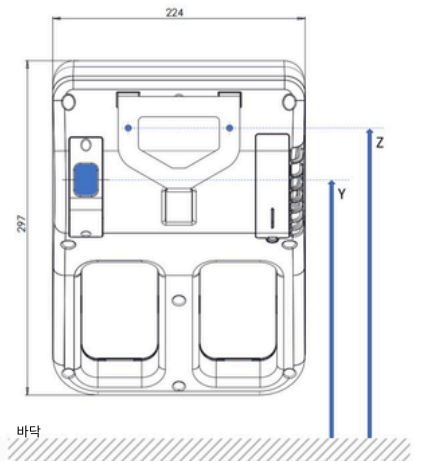

Z 치수: 브래킷 설치 구멍까지의 바닥에서의 높이

Y 치수: 전원 케이블이 들어가는 지점까지의 바닥에서의 높이

바닥에서의 권장 설치 높이

성인(175cm / 5'9" 이상)을 위한 높은 설치

Z 118 cm ; 46.5 in Y 113.4 cm ; 44.7 in

성인(최대 175cm / 5'9")을 위한 표준 설치

Z 113 cm ; 44.5 in Y 108.4 cm ; 42.7 in

휠체어 접근 가능한 화장실 설치

Z 100 cm ; 39.5 in Y 95.4 cm ; 37.7 in

8세 이상 어린이를 위한 설치

Z 110 cm ; 43.5 in Y 105.4 cm ; 41.7 in

3~7세 어린이를 위한 설치

Z 95 cm ; 37.5 in Y 90.4 cm ; 35.7 in

자세한 정보는 다음으로 문의하십시오:

Valiryo Technologies SL

www.valiryo.com

청소 및 유지 관리 팁

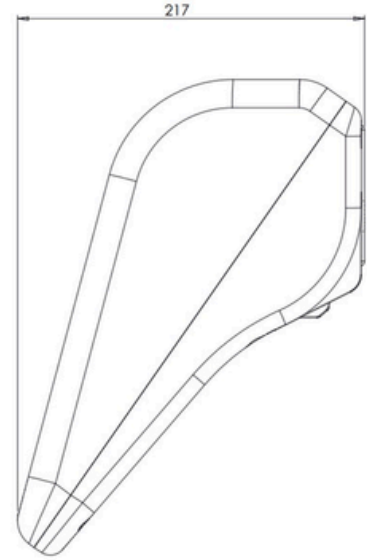

장치는 어떻게 청소하는 것이 좋나요?

Valiryo는 표면을 젖은 마이크로화이버 천으로 닦는 것을 권장합니다. 강한 세정제의 사용은 권장되지 않습니다.

장치에 유지 관리가 필요한가요?

최적의 성능을 유지하기 위해 필터는 6개월마다 교체하는 것을 권장합니다. 교체용 필터는 당사 웹사이트에서 구매하실 수 있습니다.

필터는 어떻게 교체하나요?

필터 교체 과정은 간단합니다. 다음 단계를 따라 주세요:

1. 나사를 풀어 필터 커버를 조심스럽게 제거합니다.
2. 오래된 필터를 꺼내고 새 필터를 같은 위치에 넣습니다.

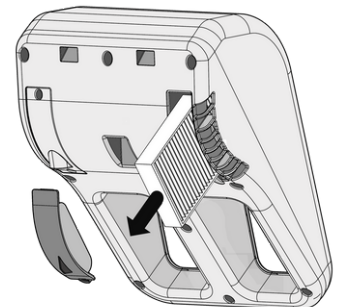
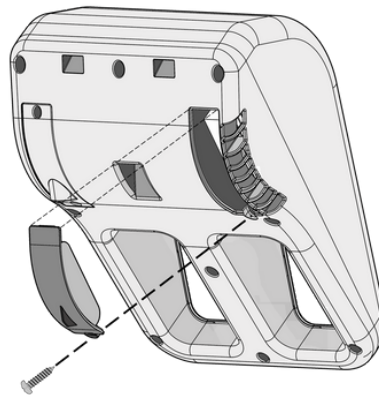

문의 사항이 있으시면 다음으로 연락해 주세요:

info@valiryo.com



필터는 6개월마다 교체할 것을 권장합니다.

기술 데이터

Manufacturing

- 코팅 소재: ABS
- 항균 기능: 페인트에 미생물 증식을 방지하는 첨가제 포함
- 장착 지지대 소재: ST12 강철
- 디퓨저 종류: 360° (x2)
- UV 조명: 395-405 nm, 피부에 완전히 안전함
- 방수 등급: IP53
- HEPA 필터: 입자의 99.9% 포집

작동

- 건조 기술: Air Sword Drying
- 근접 센서: 능동형 적외선(IR)
- 건조 시간: 12초
- 소음 수준: 79 dBA
- 자동 종료 시간: 180초
- 공기 흐름 속도: 65 m³/h

전압

- 입력 전압/주파수:
 - 모델 110: 100-127 V, 50-60 Hz
 - 모델 220: 220-240 V, 50-60 Hz
- 대기 전력 소비: 1W 미만
- 모터 출력: 1600 W
- 히터 종류: 없음

표준 보증

- 2년 보증



D크기 및 무게	cm / kg	in / lb
길이	21.7 cm	8.54 in
높이	29.7 cm	11.69 in
너비	22.4 cm	8.82 in
무게	3.5 kg	7.71 lb

다른 제품 탐색 및 Valiryo에 문의하기

VALIRYO 바디 드라이어

Valiryo는 샤워실에 설치할 수 있도록 설계된 혁신적인 바디 드라이어(IP56)로, 다수의 디퓨저에서 분사되는 공기를 통해 완전히 건조된 상태로 샤워실을 나올 수 있게 해줍니다.

이로 인해 불편한 일상이 보다 위생적이고 안전한 건조 경험으로 바뀌며, 피부와 웰빙에 도움이 되는 추가적인 이점을 제공합니다. 이러한 이유로 Valiryo는 피부 질환이 있는 사람이나 거동이 불편한 사람에게 이상적입니다.

또한 Valiryo는 호텔, 요양원, 스파, 헬스장 등 다양한 장소에서 건조를 용이하게 하고 수건의 필요성을 대체할 수 있어 비즈니스 환경에도 적합합니다.



발 건조기 Valiryo FD Airsword 270°



발리리오의 대부분의 사람들에게 제대로 건조하기 어려운 부위인 발을 위한 최초의 전용 드라이어를 선보입니다. 습기로 인해 다양한 질환이나 불쾌한 냄새가 발생할 수 있는 이 부위를 위해, Valiryo는 완전하고 편안한 건조 경험을 제공합니다.

Valiryo Technologies SL - 본사

Polígono Industrial Comarca II. Calle F, 14 Planta 2

31191. Barbatain. Navarra. ESPAÑA

문의 이메일: info@valiryo.com